



Swing Loader, pneumatisch
Swing Loader, pneumatically
Затяжелитель качания,
пневматически

Art.-Nr.: 4.054.15



Swing Loader, pneumatisch

für 200 Liter Norm-Beschickungswagen nach DIN 9797. aus Edelstahl rostfrei 1.4301
Die Vorrichtung dient zur schnellen und einfachen Entleerung von Norm Hub- und Beschickungswagen nach DIN 9797 mit einem maximalen Gewicht von 350 Kg. Die integrierte Schütte optimiert die Schüttgenauigkeit und verhindert das seitliche Entweichen des Schüttgutes. Die Kipphöhe beträgt 1300 mm. Der Betrieb erfolgt über einem pneumatischen Antrieb. Das Schlauchanschlussstück (für die Luft muss der Kunde sorgen).



Swing Loader, pneumatically

for 200 litres of standard filling cars according to DIN 9797. made of high-grade steel stainless 1.4301
The device serves for the fast and simple emptying of standard stroke and Filling car according to DIN 9797 also a maximum weight of 350 kg. The integrated container optimizes those Pouring accuracy and prevents the lateral escaping of the bulk material. The tilting height amounts to 1300 mm. The enterprise is made by a pneumatic Drive. The hose fitting



Затяжелитель качания, пневматически

для 200 литров стандартных заполняя автомобилей согласно DIN 9797. сделал из отборной стали нержавеющей 1.4301 подачи прибора для быстрый и просто опорожнять стандартного хода и заполняя автомобиля согласно DIN 9797 также максимальный вес 350 kg. Интегрированный контейнер оптимизирует те точность и предотвращает боковой избежать кускового материала. Опрокидывая количество высоты до 1300 mm. Предпринимательство сделано пневматическим приводом. Штуцер шланга

Art.-Nr.: 4.054.15

Technische Daten:

Anschluss: Schlauchanschlussstück
(für die Luft muss der Kunde sorgen)
Tragkraft: 350 Kg
Hubzeit: ca. 15 sec.
Gewicht: 150 Kg
Ausführung: fahrbar

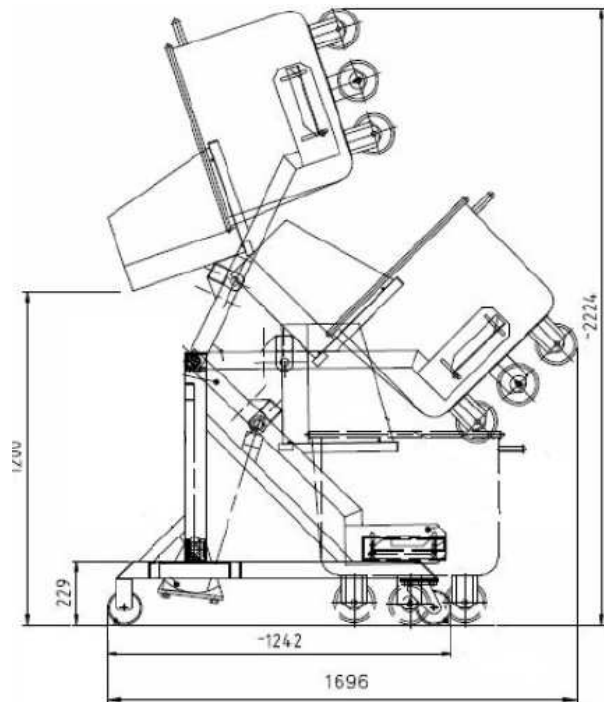
**Technical data:**

Connection: Schlauchanschlussstück
(for air the customer must ensure)
carrying capacity: 350 Kg
Stroke time: approx. 15 sec.
Weight: 150 Kg
Execution: Mobil

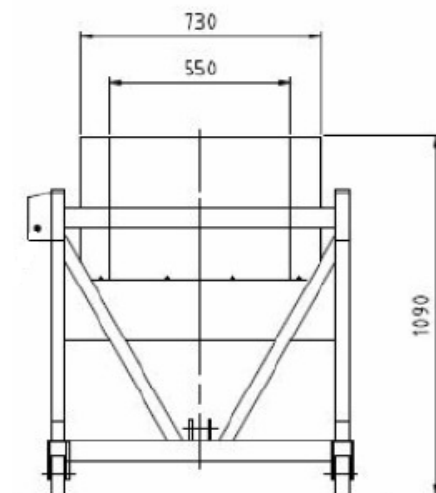
**Технические данные:**

Соединение: Schlauchanschlussstück
(для воздуха клиент должен обеспечить)
пропускная способность: 350 Kg
Время хода: приблизительно 15 sec.
Вес: 150 Kg
Исполнение: Mobil

