



Myjka do
30 wozkow i
25 skrzyniopalet
parowa

Art.-Nr.: 1.577.64

Myjka do 30 wozkow i 25 skrzyniopalet, parowa

Maszyna jest przeznaczona do mycia wozkow 200 L (DIN 9797) i standardowych skrzyniopalet (do 1200x1000x800 mm). Maszyna jest w calosci wykonana ze stal nierdzewnej 1.4301 DIN (AISI 304), spelniajac normy kontaktu z zywnoscia. System grzewczy parowy, automatyczne, automatyczny system wentylacji. Zaladowywanie i rozladowywanie przebiega manualnie. Proces mycia rozpoczyna sie wozek lub skrzyniopaleta jest zaladowana, drzwiczki zamknieta a przycisk start wcisniety. Wozek/ skrzyniopaleta sa myte przez pompe ze stali nierdzewnej i obracajacej sie ramy z dyszami (do mycia wnetrza wozkow/skrzyniopalet) i stacjonarnych kolektorow z dyszami (do mycia wozkow/skrzyniopalet na zewnatrz). Spod/dno wozkow/ skrzynio palet jest rowniez myty dzieki specjalnie zamontowanym kolektorom. Woda (roztwor myjacy krazy w obiegu zamknietym). Splukiwanie odbywa sie dzieki kombinacji rozpylaczy i kolektorow z dyszami. Panel sterujacy z (tablica elektryczna) i klawiatura do zaladunku i rozladunku powinny byc po tej samej stronie- lewej albo prawej. Maszyna spelnia wytyczne UE/Council Directives Nr. 98/37/EEC, 73/23/EEC oraz regulacje USDA.

Art.-Nr.: 1.577.64

F&L

Partner für Hygiene
& Fördertechnik

GmbH

Dane techniczne:

pojemność:	30 Wozkow/ h
	25 skrzyniopalet/h
zasilanie:	400V, 50 Hz
moc:	78 kW
ogrzewanie parowe:	66kW
temperatura wody do głównego mycia:	20-65°C
dopływ :	1R“
cisnienie wody bieżącej:	3-8 bar
odpływ:	2R“
zbiornik (odpływ przelewowy):	1100 L
wydajność pompy:	90 m ³ /h
cisnienie pompy:	3-4 bar
wydajność silnika pompy:	11 kW
naped za i rozładowywania	
stopień bezpieczeństwa:	IP 65
waga:	1.450 Kg
wymiary: (DlxSzxW):	3318 x 2644 x 3548 mm

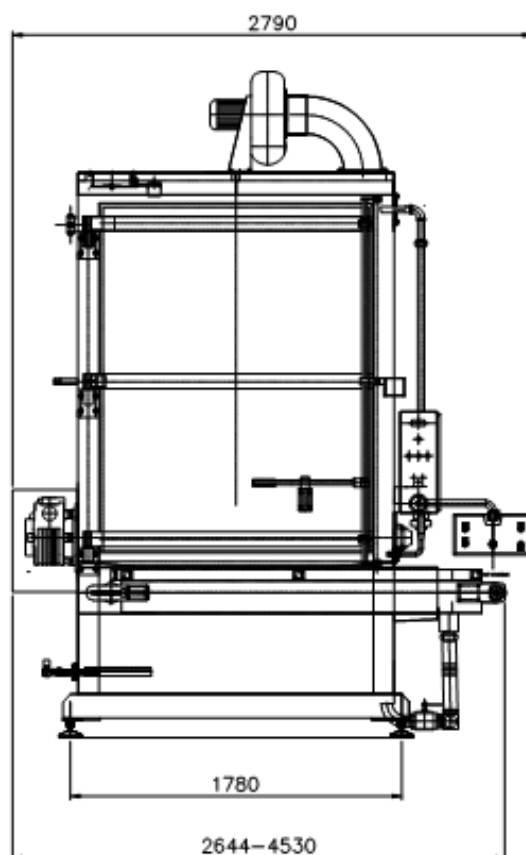
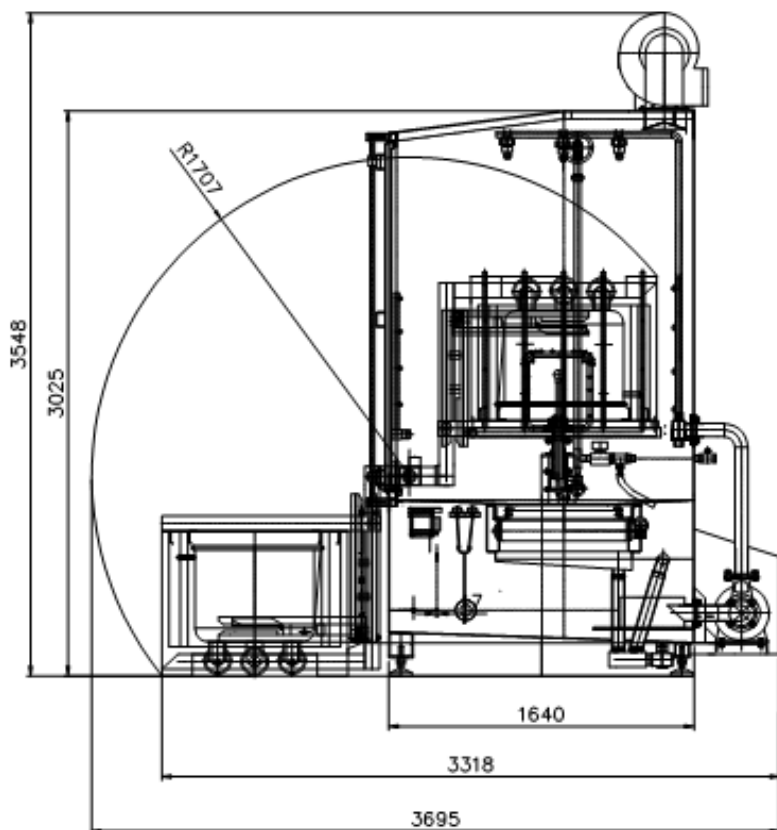

F&L GmbH Partner für Hygiene & Fördertechnik
Lindenpark 16
D- 15898 Neuzelle
www.flnet.de
info@flnet.de

Tel: 033652-82280

Fax: 033652-822827